

# Rozum versus emoce aneb kdo vyhraje souboj

Mgr. Dana Chmelařová  
Odborný asistent LF Plzeň UK Praha  
Klinický psycholog PK a NK FN Plzeň

# Ženy a matematika

„Ženy mají zvláštní vášeň pro matematiku: dělí své stáří dvěma, zdvojnásobují cenu svých šatů, ztrojnásobují plat svých mužů a přičítají pět let k věku svých přítelkyň.“  
Marcel Achard



# Muži a matematika (prostorová orientace)

**Úkol: jít do GAPu, koupit kalhoty**

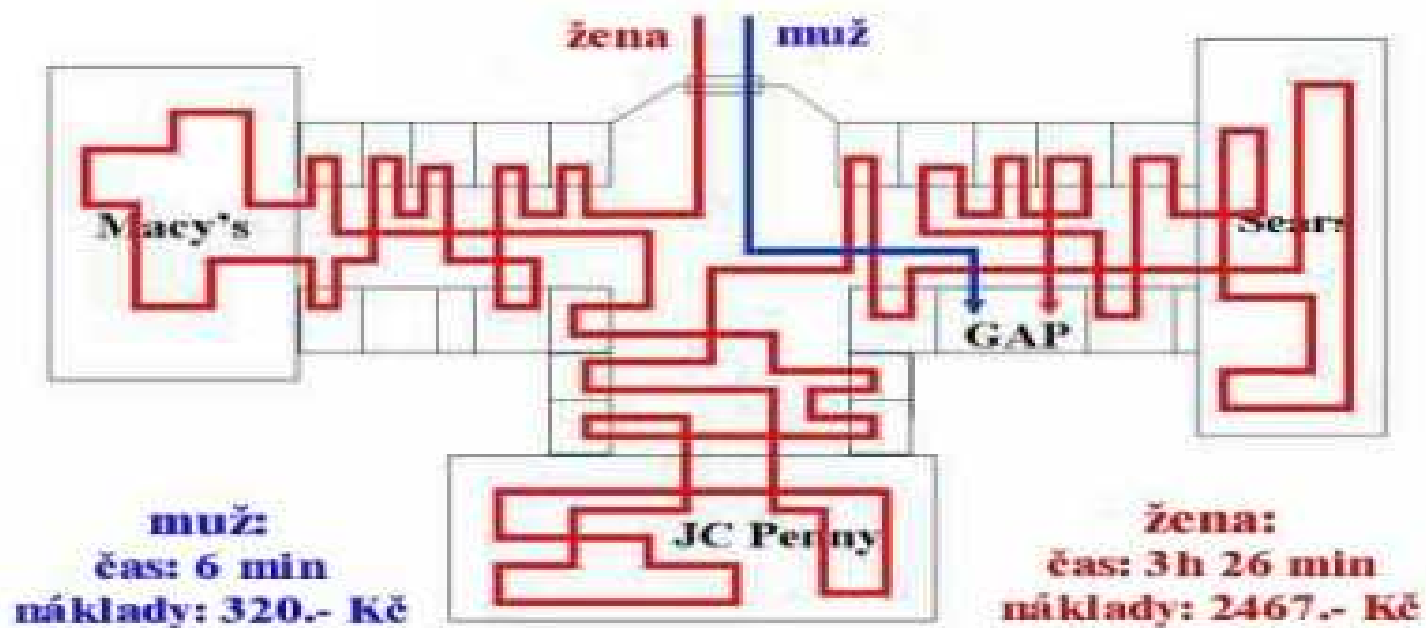

# Rozdíl mezi mužským a ženským mozkem

Studie 2015 (MUDr. Ruber Gur)

949 mladých lidí (8-22 let)

Do věku 13 let byly mezi chlapci a dívkami jen minimální odlišnosti. Rozdíly v konektivitě se začaly objevovat výrazněji až po pubertě.

Nápadné rozdíly mezi pohlavími  
Vysvětlení typických  
psychologických rozdílů mezi  
mužem a ženou

Zobrazování pomocí vektorových  
vztahů. Takový typ zobrazení  
dokáže odhalit mikroskopické  
struktury živého mozku.

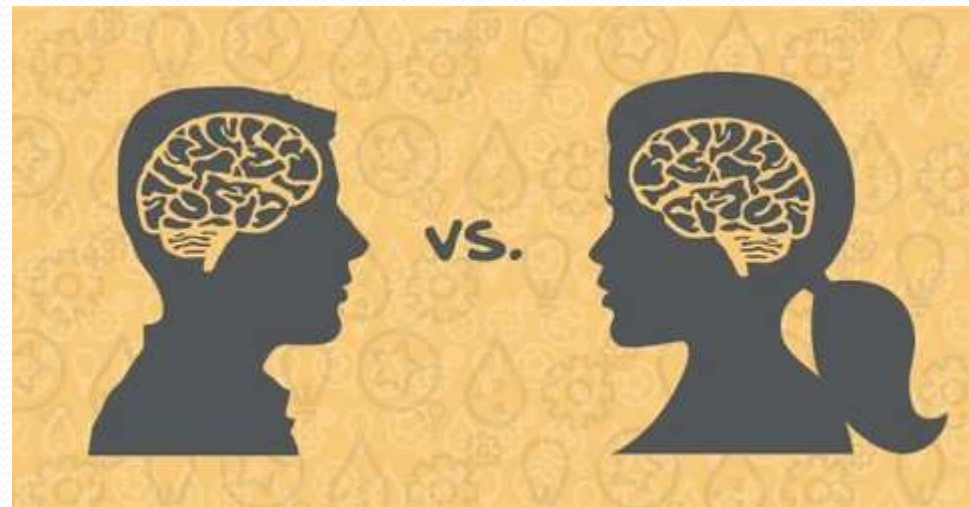



# Rozdíl mezi mužským a ženským mozkiem



- Mužský mozek je o něco těžší než-li ženský
  - u mužů váží něco víc než 1 300 gramů a u žen 1 100 gramů
  - stejný tvar s početnými záhyby
  - inteligence nesouvisí s velikostí mozku.
- 
- Mozek ruského spisovatele Turgeněva vážil více než dvě kila, zatímco mozek Alberta Einsteina byl menší než ženský.

# Rozdílná nadání

## Muži

- Nadání na orientaci v prostoru
- na rozlišování a skládání geometrických forem
- muži se ve městě orientují tak, že si osvojí celkový plán

## Ženy

- Nadání pro verbální komunikaci
- schopnost vyznat se v interpersonálních vztazích
- rozumějí si i ve společnosti, kde mohou mluvit všechny najednou 😊
- ve městě se orientují tak, že si určí orientační body, např. semafor nebo obchod.



- U muže je rozdělení mezi levou a pravou polokoulí jasně stanovené.
- Vpravo se nachází vnímání prostoru a forem, vlevo řeč a myšlení. Muž se tedy orientuje pravou polokoulí a učí číst levou.
- Ženy, ať už jde o čtení, mluvení anebo kreslení plánů, používají obě mozkové polokoule.



# Zdravotní stav

## Ženy

- Žijí déle než muži (2002, 6let)
- Diabetes mellitus o 15% častěji
- Zhoubné novotvary (ZN) časteji do věku 49 let

## Muži

- Mají častěji vrozené vady
- Tuberkulóza 2x častěji
- ZN častěji ve věku nad 50 let



# Prevalence nejčastějších chronických onemocnění

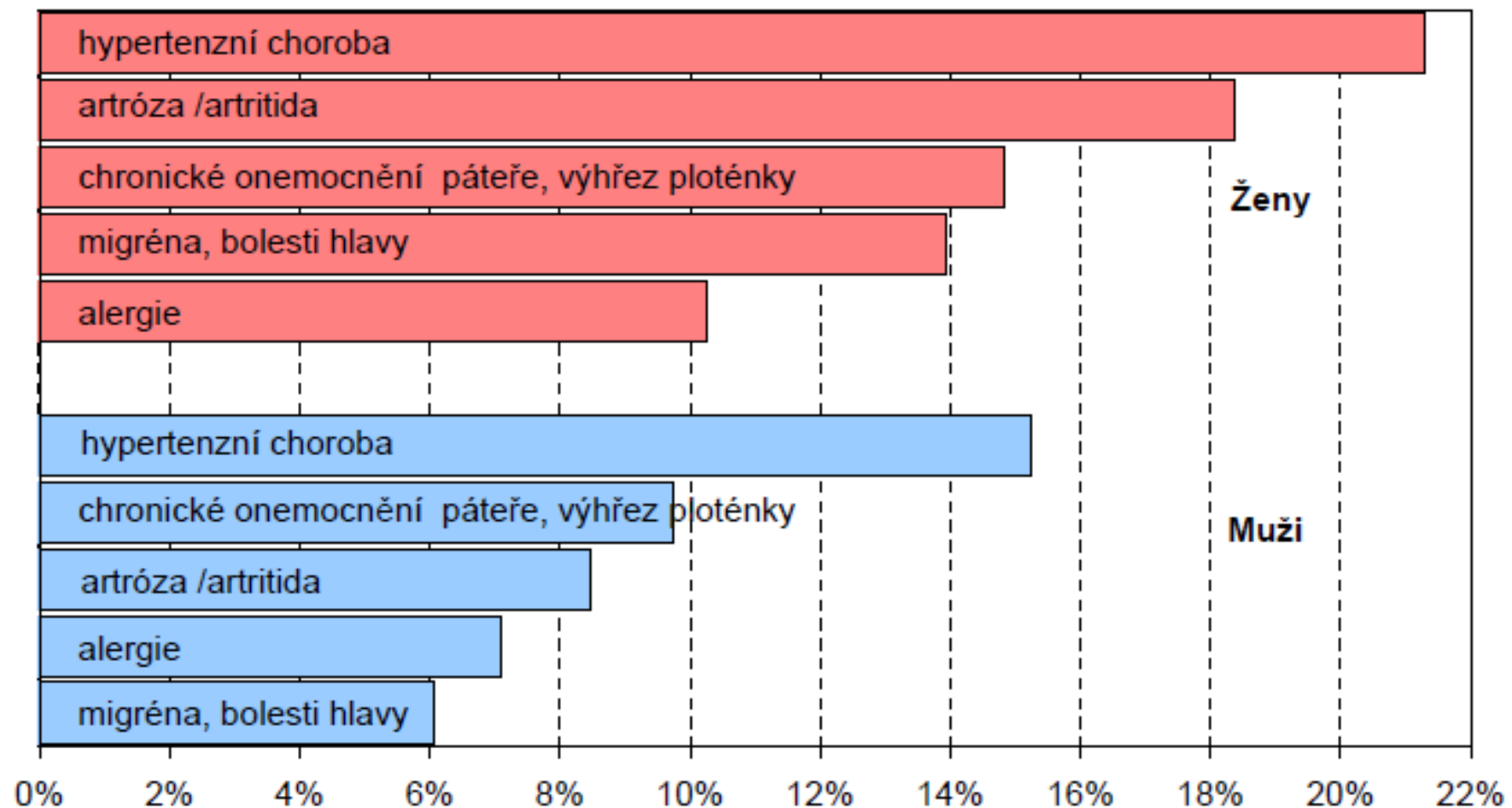

# Respondenti podle dietního indexu a vzdělání

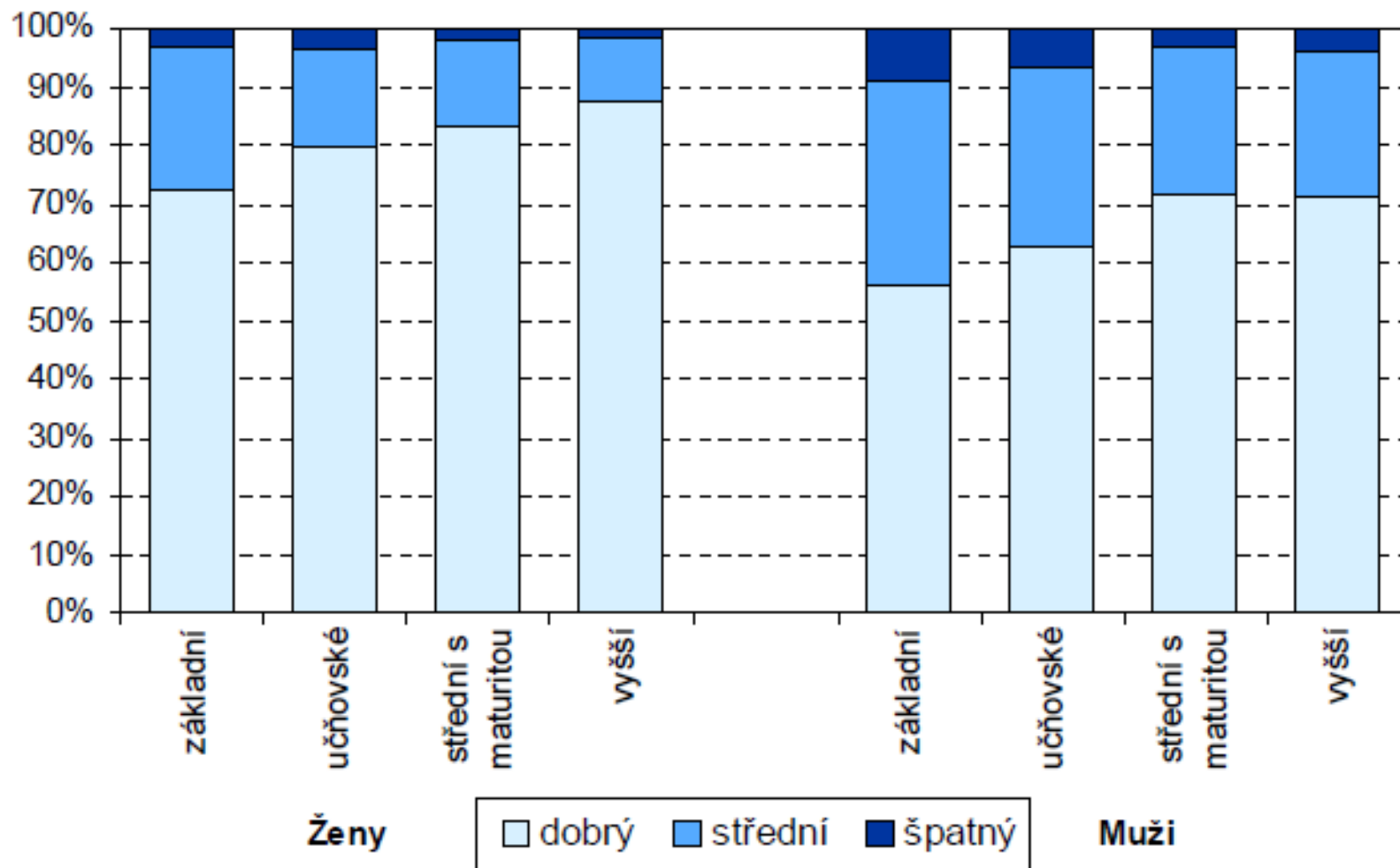

# Ústav zdravotnických informací a statistiky ČR (2003)

- Ženy si svého zdravotního stavu více všímají a své zdravotní problémy řeší.
- To vše mluví pro to, že by u žen mohly být nemoci zachycené v ranějším stadiu,
- a proto buďto snáze léčitelné, nebo u fatálních typů nemocí alespoň s lepší prognózou přežívání.
- V logice věci by pak bylo, že žijí déle, ale s pocitem špatného zdraví.
  
- Muži naopak často zdravotní problémy bagatelizují, neradi je přiznávají nejen svému okolí, ale i sobě
- pak léčení zanedbaných onemocnění je obtížnější a hlavně méně úspěšné.





# Ronald Grossarth – Maticek

- 1353 obyvatel
- 38 z nich „onkologická osobnost“
- Po 11 letech 37 z 38 zemřelo na rakovinu

# Čím se vyznačovali

- Přizpůsobivost
- Racionální stereotypy
- Silné či dlouhodobé stresy
- Nespokojenost
- Obětování klíčových potřeb pro druhé
- Potlačování emocí
- Šetrnost
- Zablokování sexuality



# Čím se vyznačovali



- Silným smyslem pro povinnost
- Niterným sebeuvězněním
- Bezvýchodností





Když mi bylo pět, maminka mi řekla,  
že klíčem k životu je štěstí.

Když jsem přišel do školy, zeptali se mě,  
co chci být, až vyrostu.

Napsal jsem "šťastný".

Řekli mi, že nerozumím zadání.

Já jim řekl, že oni nerozumí životu.

(John Lennon)

Nepijte alkohol

*... každou skleničku si užijte*



# Jezte zdravě

*... když si dáte něco dobrého tak to vychutnejte*





Pracujte pilně

*...a stejně tak i odpočívajte*



Sportujte

*tak aby jste měli radost z pohybu*



# Jin a jang

- Spojené části jednoho celku
- Dvě navzájem opačné a doplňující se síly

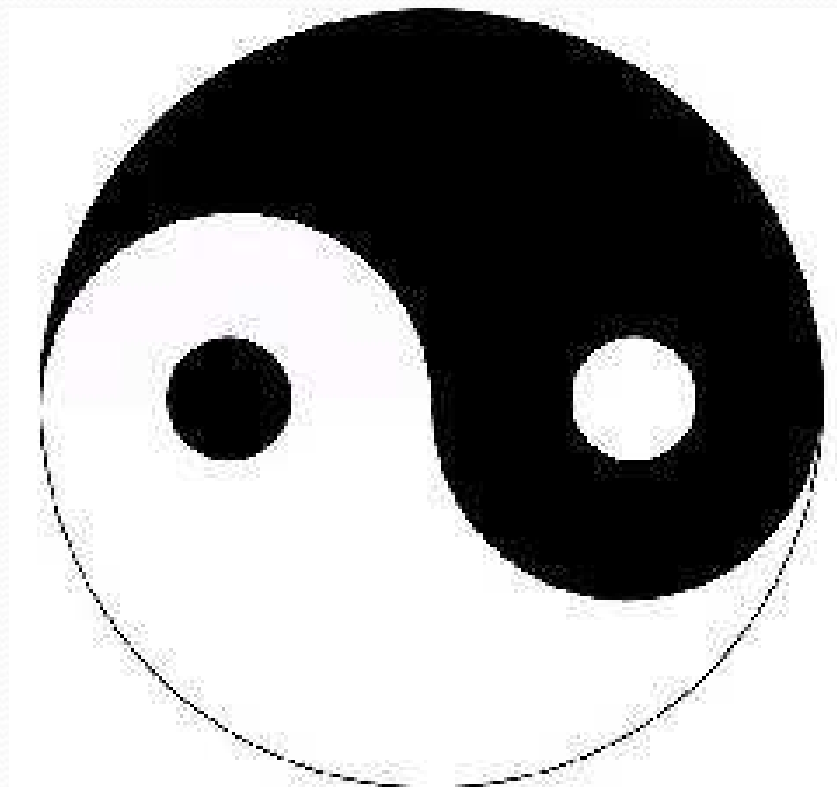



# Žena a muž

## Jin

- Tmavší, pasivnější
- Ženský
- Noc
- Voda a země

## Jang

- Světlo, tvořivost
- Mužský
- Den
- Oheň a vítr

# Jin a jang



- Nevylučují se – každá část obsahuje jedno i druhé
- Jsou na sobě závislé – jedno nemůže existovat bez druhého

# Jin a jang

- Navzájem se podporují (pokud jeden naroste, druhý ustoupí)
- Mohou se navzájem měnit (den se mění v noc)





# Žena a muž



- Část z jin je jang a část jang je jin
- Malé tečky v symbolu znamenají symboly jedné síly v druhé
- Ve tmě jsou hvězdy

# Děkuji za pozornost

[chmelarova@fnplzen.cz](mailto:chmelarova@fnplzen.cz)

Fb Mgr Dana Chmelařová

Být šťastný neznamená,  
že je všechno perfektní

Znamená to, že jsi se  
rozhodl užívat života  
i přes všechny jeho  
nedokonalosti...

